

Propriétaire



Confidentialité et politiques

Ce document est la propriété de ZAXE TECHNOLOGIES et ne peut être utilisé pour d'autres fins que celles pour lesquelles il a été préparé et soumis. Aucune reproduction ne peut être faite sans autorisation.

The information contained in this drawing is the sole property of zaxe technologies. Any reproduction in part or as a whole without the written permission is prohibited.

©2019 Tous les droits réservés / All rights reserved.

No. de produit / Product Part Number:

411-0000

Designation du produit / Product Name

SORTER 2 WAYS

Titre du dessin / Drawing Title

INSTALLATION GUIDE

Révision / Revision Feuille / Sheet:

A 1 / 1

Matériau / Material specifications:

N/A

Unités / Units:

mm[in]

Standard Tolerances:

Inches
X/X ± 1/16"
X.XX" ± 0.03"
X.XXX" ± 0.010"

Millimeters
X.X ± 0.8
X.XX ± 0.25

Angle
X.X° ± 0.5°

Dernière mise à jour / Last update date:

2020-02-14

Dessiné par / Drawn by:

LJ

Approuvé par / Approved by:

Historique de révision / Revision history:

REV.	DESCRIPTION
A	INITIAL RELEASE

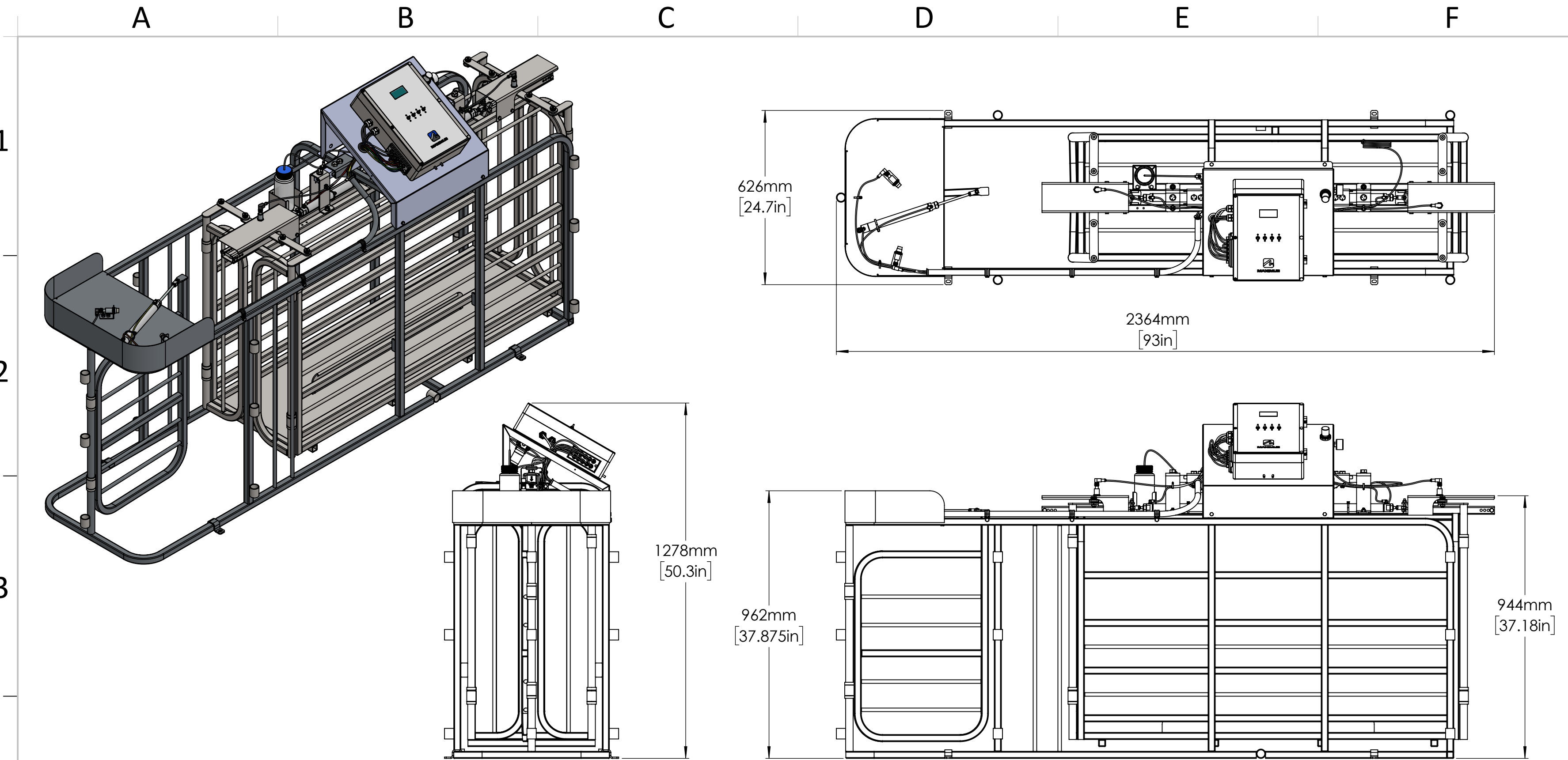

KEY FEATURES

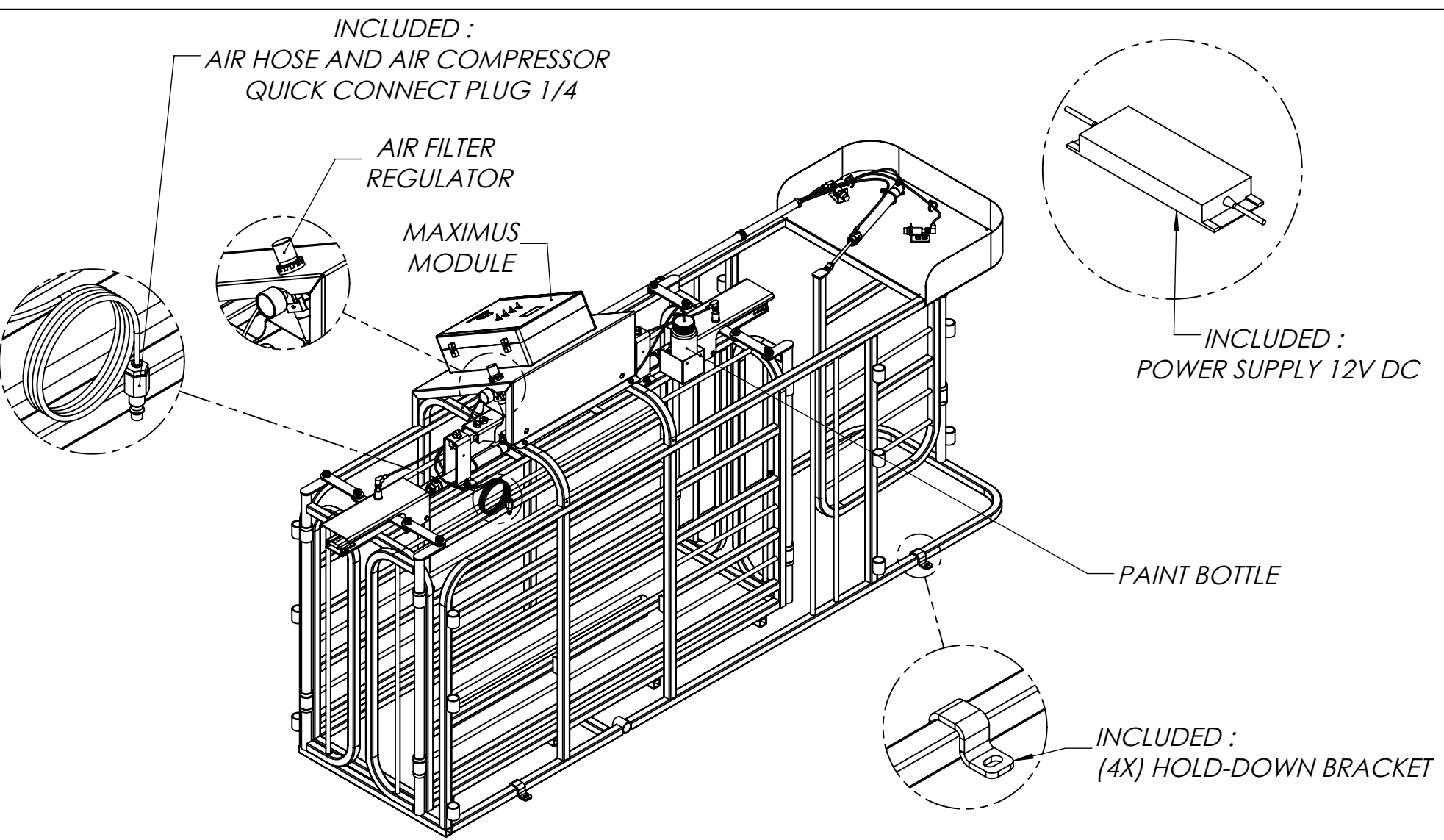

IMPORTANT NOTES

- 1- BEFORE CONNECTING THE SORTER TO THE AIR SUPPLY SOURCE, **ENSURE THE AIR FILTER REGULATOR PRESSURE IS SET BETWEEN 40 - 60 PSI.** TOO MUCH PRESSURE MAY DAMAGE DOWNSTREAM PNEUMATIC COMPONENTS.
- 2- MINIMUM AIR SUPPLY REQUIREMENT PER SORTER: STANDARD AIR COMPRESSOR WITH 6-GALLON (22.7 L) TANK AND 2.6 SCFM @90 PSI PUMP.